



Фиксированная телефония от «Київстар»



Услуга фиксированной телефонной связи

Несмотря на глобальное развитие мобильной связи, фиксированная связь, а именно фиксированная телефония по-прежнему остается востребованной, особенно в деловой сфере. Выгодными особенностями фиксированной телефонной связи на сегодняшний день являются:

- Высокая доступность услуги - вероятность отказа в совершении вызова из-за большой нагрузки в сети и внешних факторов крайне мало.
- Надежность установленного соединения - не нужно беспокоиться о возможном разрыве соединения.
- Неизменно высокое качество на протяжении всего разговора.
- Прямой городской номер - неотъемлемый атрибут ведения любой деловой активности.
- Выгодные тарифы.

Основные преимущества от «Киевстар»:

- Выгодные тарифы на звонки абонентам сети «Киевстар».
- Выгодные тарифы на звонки в рамках закрытой абонентской группы.
- Конкурентоспособные тарифы на мобильные сети других операторов и международные направления.
- Получение комплекса услуг фиксированной и мобильной связи от одного оператора.
- Национальный масштаб сети «Киевстар» позволяет телефонизировать различные территориально удаленные объекты компании.
- Единая служба поддержки для мобильной и фиксированной связи.

Что нужно для подключения:

Для подключения к фиксированной телефонии необходимо наличие собственной мини АТС с возможностью подключения либо по технологии ISDN PRI, либо VoIP (передача голоса по пакетным сетям). Техническая информация по обеим технологиям представлена в Таблице 1.

Таблица 1.

Технология	Физический интерфейс АТС	Сигнализация	Скорость канала	Количество линий
ISDN PRI	G.703	EDSS1	2048 кбит/с	30
VoIP	Ethernet (RJ-45)	H.323	От 8 до 64 кбит/с на одну линию	Любое, поддерживаемое скоростью канала

ISDN PRI - клиенту предоставляется 30 линий, это означает, что одновременно по организованному подключению может быть совершено максимум 30 вызовов. В среднем, это удовлетворяет требованиям компании, у которой до 150 сотрудников имеют фиксированные телефоны. Тем не менее, необходимое количество внешних линий определяется с запасом для каждого клиента, отдельно, в зависимости от интенсивности пользования фиксированной связью. В том случае, если 30 линий будет недостаточно, необходимо подключение по двум каналам ISDN PRI, которые обеспечат 60 линий.

VoIP - к порту АТС подключается Интернет канал, по которому и передается голосовой трафик. Количество линий зависит от условий договора и скорости доступа к сети, и может быть гибко изменено. Мы гарантируем высокое качество предоставления услуги только в случае подключения к сети Интернет через «Киевстар».

Корпоративный абонент

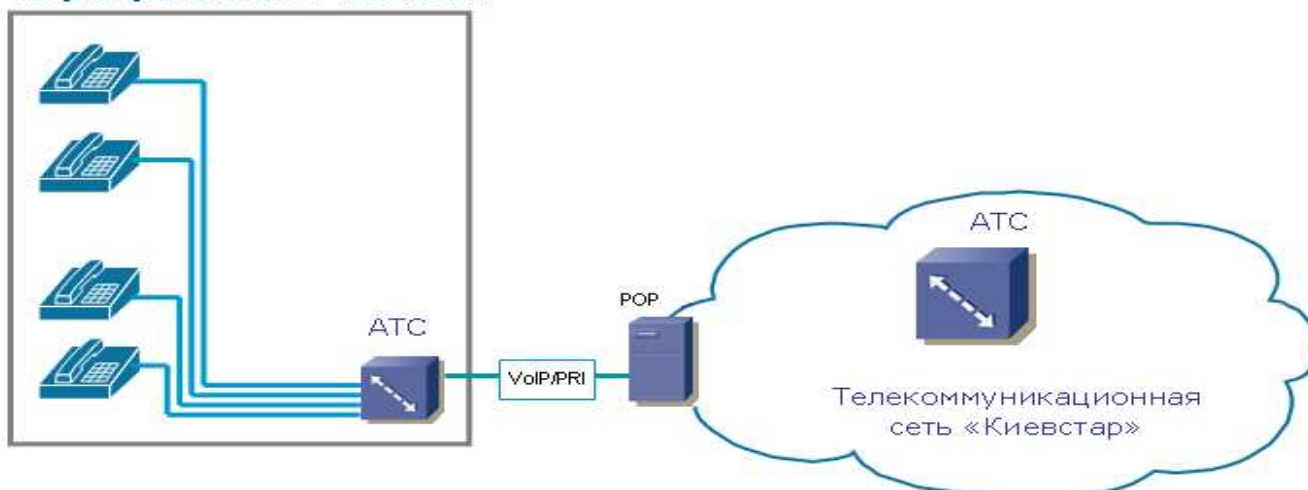

Наличие дополнительных услуг фиксированной телефонии, таких как переадресация, определение номера, ожидание вызова, передача вызова и многих других, определяется функциональностью подключаемой офисной мини АТС.

Тарифы на услуги национальной связи (Тариф Фиксированный 1)*:

№	Виды услуг	Тариф в грн.
1	Ежемесячная абонентская плата за одну линию (включает: 200 минут звонков и переадресаций абонентам мобильной связи «Киевстар», 175 бесплатных минут для звонков абонентам фиксированной связи в пределах города).	50
2	Ежемесячная абонентская плата за каждый дополнительный телефонный номер	25
3	Звонки на телекоммуникационную сеть подвижной (мобильной) связи «Киевстар», кроме абонентов «Мобилыч»	0,30
4	Звонки на телекоммуникационную сеть подвижной (мобильной) связи других мобильных операторов, а так же абонентам «Мобилыч»	0,90
5	Звонки от офисной АТС Абонента на номера закрытой абонентской группы согласно договору на услуги мобильной и фиксированной связи между «Киевстар» и Абонентом	0,054
6	Звонки абонентам сетей фиксированной связи в пределах города (в пределах 840 мин в месяц)	0,054
7	Звонки абонентам сетей фиксированной связи в пределах города (после использования 840 мин в месяц)	0,0378
8	Звонки абонентам сетей фиксированной связи в пределах области	0,40
9	Звонки абонентам сетей фиксированной связи за пределами области	0,50

* Данные тарифы даны действующим корпоративным клиентам Киевстар

При подключении 1 потока PRI, клиенту предоставляется на 30 линий 5 бесплатных телефонных номеров.

При подключении по VoIP предоставляется 1 бесплатный номер на каждые 6 линий.

Тарифы на услуги национальной связи (Тариф Фиксированный 2):

№	Виды услуг	Тариф в грн.
1	Ежемесячная абонентская плата за одну линию (Включает 175 бесплатных минут для звонков абонентам фиксированной связи в пределах города).	21,5
2	Ежемесячная абонентская плата за каждый дополнительный телефонный номер	25
3	Звонки на телекоммуникационную сеть подвижной (мобильной) связи «Киевстар», кроме абонентов «Мобилыч»	0,50
4	Звонки на телекоммуникационную сеть подвижной (мобильной) связи других мобильных операторов, а так же абонентам «Мобилыч»	0,90
6	Звонки абонентам сетей фиксированной связи в пределах города (в пределах 840 мин в месяц)	0,054
7	Звонки абонентам сетей фиксированной связи в пределах города (после использования 840 мин в месяц)	0,0378
8	Звонки абонентам сетей фиксированной связи в пределах области	0,40
9	Звонки абонентам сетей фиксированной связи за пределами области	0,50

При подключении 1 потока PRI, клиенту предоставляется на 30 линий 5 бесплатных телефонных номеров.

При подключении по VoIP предоставляется 1 бесплатный номер на каждые 6 линий.

Тарифы на услуги международной связи

№	Тарифная зона	Бизнес время	Не бизнес время
1	Россия, Белоруссия, Молдавия	1,50	1,20
2	Азербайджан, Армения, Грузия	2,00	1,60
3	Таджикистан, Туркменистан, Казахстан, Киргизстан, Узбекистан	2,20	1,70
4	Мобильные операторы стран СНГ	2,20	1,70
5	Восточная Европа	2,40	1,90
6	Мобильные операторы стран Восточной Европы	3,00	2,50
7	Центральная/Северная/Западная Европа	2,70	2,20
8	Мобильные операторы кроме стран Восточной Европы	3,50	3,00
9	Центральная/Восточная Азия/Ближний Восток	2,70	2,20
10	Северная Америка	1,60	1,30
11	Африка/Южная и Центральная Америка	2,70	2,20
12	Австралия/Океания	2,70	2,20
13	Другие страны	8,20	6,80
14	Сети операторов мобильной связи иностранных государств, кроме стран Восточной Европы	3,5	3,00

Тарифы указаны в грн., с учетом НДС. Тарификация посекундная с первой секунды.

Бизнес-время — рабочие дни с 8-00 до 20-00

Небизнес-время — рабочие дни с 20-00 до 8-00, суббота, воскресенье, государственные праздники

За более подробной информацией Вы можете обратиться менеджеру, работающему с Вами, а так же в сектор по поддержке продаж Фиксированной связи «Киевстар» по адресу:

Пр.Гагарина 103а, г.Днепропетровск, Украина.

Телефон: +38 (056) 736-68-17; 8(067) 565-27-07

факс: +38 (056) 736-69-13.